

МЕТОДОЛОГИЧЕСКИЕ ПРОБЛЕМЫ ЮРИДИЧЕСКОЙ ПСИХОЛОГИИ |  
METHODOLOGICAL PROBLEMS OF LEGAL PSYCHOLOGY

## Конструирование и психометрические характеристики методики «Склонность к крайним взглядам»

*Пухарева Т.С.*

Кубанский государственный университет (ФГБОУ ВО КубГУ), г. Краснодар, Российская Федерация

ORCID: <https://orcid.org/0000-0002-2833-1034>, e-mail: [puchareva@bk.ru](mailto:puchareva@bk.ru)

Необходимость обеспечения превентивных стратегий поддержания устойчивости современного общества актуализирует вопрос о психодиагностике склонности личности к крайним взглядам. Вместе с тем в отечественной психологической науке имеется дефицит опросников, позволяющих получать информацию о социальных группах риска, отличающихся крайними убеждениями и установками. Для измерения склонности личности к крайним взглядам национального, политического и религиозного характера была сконструирована и апробирована авторская методика. В исследовании участвовали 335 респондентов в возрасте от 18 до 22 лет, из них 197 юношей и 138 девушек. Использованы корреляционный анализ, конфирматорный факторный анализ, коэффициент  $\alpha$  Кронбаха.  $t$ -критерий. Результаты апробации и психометрического анализа опросника являются удовлетворительными; его проверка с помощью математико-статистических процедур показывает соответствие теоретическому конструкту; показатели внутренней согласованности, конвергентной валидности и ретестовой надежности свидетельствуют о возможности его использования для измерения склонности к крайним взглядам. Разработанный опросник может быть полезен в академических исследованиях и в профилактике распространения крайних взглядов и идей в современном обществе.

**Ключевые слова:** экстремистское мировоззрение, радикализация личности, психологические предикторы радикализации, асоциальное поведение, социальные убеждения, методика «Склонность к крайним взглядам (СКВ)».

**Для цитаты:** Пухарева Т.С. Конструирование и психометрические характеристики методики «Склонность к крайним взглядам» [Электронный ресурс]. Психология и право. 2024. Том 14. № 2. С. 1–16. DOI: [10.17759/psylaw.2024140201](https://doi.org/10.17759/psylaw.2024140201)

## Construction and Psychometric Characteristics of the “Tendency to Extreme Views” Test

*Tatiana S. Pukhareva*

Kuban State University, Krasnodar, Russia

ORCID: <https://orcid.org/0000-0002-2833-1034>, e-mail: [puchareva@bk.ru](mailto:puchareva@bk.ru)

The need to provide preventive strategies for maintaining the stability of modern society actualizes the issue of psychodiagnostics of a person’s tendency to extreme views. At the same time, there is a shortage of questionnaires in Russian psychological science that allow obtaining information about social risk groups that differ in extreme beliefs and attitudes. To measure the propensity of a person to extreme views of a national, political and religious nature, the author’s test was designed and tested. The study involved 335 respondents aged 18 to 22 years, including 197 boys and 138 girls. Correlation analysis, confirmatory factor analysis, Cronbach’s coefficient  $\alpha$  were used. t-criterion. The results of the approbation and psychometric analysis of the questionnaire are satisfactory, its verification using mathematical and statistical procedures shows compliance with the theoretical construct, indicators of internal consistency, substantive validity and retest reliability indicate the possibility of its use to measure the propensity to extreme views. The developed questionnaire can be useful in academic research and in preventing the spread of extreme views and ideas in modern society.

**Keywords:** extremist worldview, radicalization of personality, psychological predictors of radicalization, antisocial behavior, social beliefs, the “Tendency to extreme views” Test.

**For citation:** Pukhareva T.S. Construction and Psychometric Characteristics of the “Tendency to Extreme Views” Test. *Psikhologiya i pravo = Psychology and Law*, 2024. Vol. 14, no. 2, pp. 1–16. DOI:10.17759/psylaw.2024140201 (In Russ.).

## Введение

**Актуальность и значимость проблемы.** Постановка вопроса о психологической диагностике склонности личности к крайним взглядам обусловлена, с одной стороны, необходимостью обеспечения превентивных стратегий поддержания устойчивости современного российского общества, а с другой — дефицитом методик, позволяющих получать информацию о социальных группах риска. Крайние убеждения и установки, как составляющие мировоззрения личности, являются результатом взаимодействия человека и социальной действительности. Поэтому их изучение и диагностика требуют комплексного подхода и открывают широкие перспективы для научного диалога психологов, социологов, педагогов и специалистов правовой науки. Актуальность разработки подобного рода психодиагностических инструментов носит выраженный прикладной характер и связана с потребностями российского общества в укреплении правовой государственности и стабильности социальной жизни, что, в частности, возможно при создании системы профилактирующих, в том числе социально-психологических и педагогических мер на основе диагностики и выявления лиц с повышенным уровнем риска среди молодежи и других слоев населения.

Обзор отечественных источников литературы и российских интернет-ресурсов, на которых представлены психодиагностические инструменты, свидетельствует о недостаточном количестве опросников, направленных на диагностику психотипов, социально-психологических установок, ценностей и иных психологических проявлений лиц, склонных к крайним взглядам. Так, перечислим некоторые из них: «Опросник выявления уровня ксенофобии» Е.Н. Юрасовой (2008); «Типы этнической идентичности» Г.У. Солдатовой, С.В. Рыжовой (1998); «Шкала социальной дистанции» Э.С. Богардуса (1947); «Социально-политические позиции» Ш. Айзенка и Г. Вильсона (1976) [1; 3; 10; 11; 19]. В большей мере отечественным психологам известны методики с возможностью диагностики криминальных наклонностей личности, конфликтного и девиантного поведения и измеряющие выражен-

ность индивидуально-типологических особенностей личности, склонности к риску и к противоправным поступкам.

В зарубежных исследованиях методы, применяемые для диагностики ассоциируемых с крайними взглядами личностных факторов, как следует из обзора работ по сходной проблематике, представлены в большей мере [17]. Показано, что современная психодиагностика включает перечень методов, направленных на обследование таких явлений, как экстремистское мировоззрение, декларирование превосходства, привлекательность темы насилия, уязвимость к насильственному экстремизму, и на выявление иных проявлений радикализма, на оценку факторов риска предрасположенности к терроризму и т. п.; вместе с тем авторы правомерно указывают, что в целом в психодиагностике, как и в методологии существуют проблемы исследования экстремистских тенденций личности, связанные с неспецифичностью признаков, объединяющих неоднородную по составу и мотивам группу экстремистов, и с дискуссионностью определений экстремизма, радикализма, крайности взглядов личности [5; 6; 17; 19].

Поскольку эти понятия в литературе слабо дифференцированы, а в контексте осмысления проблемы крайних взглядов и построения теоретической модели опросника закономерно возникают вопросы о психологии человека с экстремистским мировоззрением и о радикализации личности, далее в работе мы различаем понятия «крайние взгляды», «радикализация» и «экстремизм» следующим образом:

- крайние взгляды рассматриваем как убеждения, при которых личность не приемлет определенные ценности общества, в частности, отдельные социальные установления политического, этнического и религиозного порядка;
- радикализацию, вслед за К. Маккали и С. Москаленко, будем понимать «как аспект усиления крайности убеждений, чувств и поведения в поддержку межгрупповых конфликтов и насилия» [21, с. 428];
- экстремизм толкуем как форму радикального отрицания существующих норм и правил в государстве, а потому — явление общественно опасное, представляющее угрозу национальной безопасности государства.

Таким образом, очевидно, что, имея некоторые общие характеристики, перечисленные явления обладают принципиальными различиями, а в рамках нашего исследования представляют интерес в силу изучения того, какие психологические механизмы (личностные факторы) соотносятся с крайними убеждениями, радикализацией и могут способствовать постепенному переходу индивида к одобрению насильственных действий против определенных социальных групп.

**Цель исследования** заключается в разработке и апробации психодиагностического опросника для выявления склонности личности к крайним взглядам.

Достижение цели определяло последовательное решение следующих задач:

- теоретически обосновать модель опросника;
- разработать перечень утверждений опросника, провести экспертизу их содержания;
- проверить согласованность шкал опросника и соответствие теоретической модели эмпирическим данным;
- проверить конвергентную валидность и ретестовую надежность опросника;
- обобщить полученные результаты для последующей стандартизации и вывода нормативных значений для выборок.

**Теоретические основы построения модели опросника.** Для построения модели опросника, с помощью которого можно было бы предположить о склонности личности к крайним взглядам, был проведен теоретический анализ работ, посвященных проблематике психологии экстремизма и радикализации личности и социальных групп. Изучение психологических аспектов экстремизма и радикализации нашло отражение в исследованиях Ю.М. Антоняна, Е.В. Сальникова, Б.Г. Бовина, П.Н. Казберова, О.И. Сочивко, В.П. Кириленко и др. [5; 8; 13; 15; 18].

В работах Ю.М. Антоняна среди иных типов преступников выделяется особый тип личности экстремиста, который характеризуется параноидальными чертами, тенденцией к экстернализации, постоянной оборонительной готовностью, эгоцентризмом и низким уровнем эмпатии. При этом автор указывает, что параноидальность связывается с ригидностью, застремляемостью эмоциональных переживаний личности [18]. Е.Н. Юрасова, описывая личность, склонную к экстремистскому поведению, указывает на яркую приверженность какой-либо идеологии, преобладание групповой идентичности над эго-идентичностью, ориентацию индивида на насилие и устрашение и выделяет такие психологические черты, как повышенную агрессивность, тревожность, неадекватную самооценку, преобладание архаичных защит, ригидность и непродуктивные копинг-стратегии [19].

В то же время М. Сейджман в исследовательских работах доказывает, что в целом экстремисты не характеризуются клинической симптоматикой [14]. С этим соотносятся и результаты диагностики осужденных за преступления террористического и экстремистского характера, которые не подтверждают наличие акцентуированных черт, психических нарушений, агрессивности и разрушительности, а свидетельствуют о выраженности черт бунтарства и психостении наряду с повышенным настроением и низким уровнем тревоги [6]. Среди социальных условий формирования насильственного экстремизма исследователи называют изоляцию индивида от институтов гражданского общества, государственных структур и отчаянное стремление личности к самореализации на фоне всеобщего безразличия к его проблемам [8; 9]. В ранее проведенном нами исследовании отмечено, что при изучении социально-психологических паттернов поведения лиц с крайними взглядами необходимо анализировать социальные, ценностно опосредованные представления личности, ее направленность и жизненные цели, картину мира, социальные чувства и готовность непосредственно действовать; при этом важно оценивать такие параметры, как негативное отношение к легитимной власти, готовность преступить закон при отстаивании своих взглядов, установление идеалов жизни, несущих угрозу другим людям, и т. п. [7].

В целом, проведенный анализ имеющихся работ по данной проблематике позволяет говорить о том, что личность с тенденцией к крайним взглядам характеризуют оптимистическая уверенность в собственной позиции, стремление к самореализации и чувство собственной исключительности, бунтарство и чувство несправедливости, оправдание насилия и решительность в фрустрирующей ситуации, активная жизненная позиция. Касаемо проявлений экстремистского характера перечисленные личностные факторы приобретают крайнюю выраженность.

Оптимистическая убежденность в правильности собственной позиции и стремление к самореализации — эти личностные характеристики являются социально одобряемыми и трактуются как позитивные; вместе с тем при сочетании со сниженной самокритичностью и иными факторами, например, убежденностью в превосходстве над другими людьми или установке на допустимость применения насилия, вполне могут приводить к рискам нарушения социальных норм. Чувство собственной исключительности, уникальности внутренних

переживаний проявляется в идеализации и переоценивании себя, обуславливая претензии на исключительность и негативное отношение к ценностям других людей. Восприимчивость к социальной справедливости при распределении различных ресурсов общества, чувствительность к фактам ее нарушения влекут действия, направленные на ее восстановление и отстаивание собственных интересов, а также усиливают склонность видеть в поведении других причину зла. Активная жизненная позиция, желание быть услышанным и признанным и, наряду с этим, готовность нарушать общественные нормы, противостоять существующему порядку и вести борьбу против ограничений образуют основу для тенденций к протестному поведению и бунту. Перечисленные личностные особенности, а также переживание социальной фрустрированности и психической напряженности, обусловленное внутренними противоречиями между ценностно-смысловыми представлениями личности и возможностью их реализации, интенсифицируют готовность индивида активно отстаивать собственные интересы и проявлять наступательность в социальных взаимодействиях.

Обобщая сказанное, выделим ряд личностных факторов, характерных для индивида со склонностью к крайним взглядам и потому существенных для психодиагностики:

- во-первых, чрезмерная убежденность в собственной правоте, проявляющаяся как упорное отстаивание своей точки зрения, нескритичность, оптимистическая убежденность в правильности своей позиции;
- во-вторых, убежденность в собственном превосходстве, выражающаяся в претензиях на исключительность, чрезмерно завышенной самооценке, негативном отношении к другим;
- в-третьих, бунтарство как проявление эгоцентризма в сочетании с низкой подчиняемостью и подчеркнутой независимостью, упорным отстаиванием собственного мнения и поступков;
- в-четвертых, решительность в конфликтном взаимодействии, преобладание стратегий противодействия внешнему давлению, готовность рисковать;
- в-пятых, оправдание применения психологического и физического насилия, оправдание нарушений моральных, этических и правовых норм.

Перечисленное дополним тем, что в ситуации фрустрации жизненно значимых потребностей личности описываемого типа свойственна готовность к активным действиям без должной коррекции поведения, отсутствие стоп-реакции и самокритики, пренебрежение существующими правилами.

Крайние взгляды — социальные установки и убеждения, в соответствие с которыми индивид негативно воспринимает и оценивает отдельные социальные элементы политического, этнического и религиозного порядка. Склонность личности к крайним взглядам определяется ее мировоззренческой позицией и совокупностью предрасполагающих личностных факторов, которые в определенном социальном контексте обуславливают подверженность личности нарушению привычного общественного уклада жизни. Вместе с тем при обосновании теоретической позиции и моделировании опросника мы исходим из того, что перечисленные личностные факторы, как и крайность взглядов личности, прямо не детерминируют ее социальные намерения, однако могут создавать риски нарушения принятых в обществе социальных норм.

В результате теоретического анализа была построена модель опросника «Склонность к крайним взглядам» (далее — СКВ), включающая основные и дополнительные шкалы (табл. 1). Три основные шкалы предназначены для выявления склонности к крайним взглядам — национальным, политическим и религиозным; семь дополнительных шкал направлены на диагностику личностных аспектов.

Таблица 1

**Склонность к крайним взглядам**

Название шкал	Описание шкал
<i>Основные шкалы</i>	
Крайность националь-ных взглядов	Приверженность интересам собственного народа, недоверие к лю-дям других наций
Крайность политиче-ских взглядов	Стремление к свободному самовыражению, критика и осуждение политической власти и общественного порядка
Крайность религиозных взглядов	Религиозность, осуждение иного мировоззрения и образа жизни
<i>Дополнительные шкалы</i>	
Убежденность в собственной правоте	Чрезмерная уверенность в своей точке зрения, нескритичность, оп-тимистическая убежденность в правильности своей позиции
Оправдание насилия	Оправдание применения психологического и физического насилия, оправдание нарушений моральных, этических и правовых норм
Отрицание социальных норм	Пренебрежение существующими правилами, стремление активно действовать без коррекции поведения, эгоцентричная самореализа-ция
Чувство социальной несправедливости	Активное отстаивание Я-позиции в ситуациях уязвленности, опора на субъективное мнение в оценке равенства/неравенства
Неустойчивая актив-ность	Низкая подчиняемость и подчеркнутая независимость, упорное от-стаивание своего поведения
Готовность отстаивать свои интересы	Решительность в стрессе, противодействие внешнему давлению, готовность идти навстречу опасности
Фрустрированность	Фрустрация жизненно значимых потребностей, ситуативная тре-вожность, осознание необходимости в изменении актуальной жиз-ненной ситуации

По замыслу, опросник позволяет определить склонность личности к крайним взглядам и личностные факторы предрасположенности. Общая результирующая шкала в данном исследовании не определялась, поскольку, с нашей точки зрения, при диагностике необходимо уделять внимание содержательным аспектам и сочетанию наиболее выраженных показателей.

**Программа исследования**

**Выборка.** В исследовании, направленном на апробацию и проверку согласованности шкал опросника и конструкта в целом, принимали участие студенты разных направлений профессиональной подготовки (уровень бакалавриата) Кубанского государственного университета в количестве 305 человек, из них 182 юноши и 123 девушки в возрасте от 18 до 22 лет. Средний возраст — 19,5 лет. При данном размере выборки допустимая погрешность измерений не превышает 5%, уровень достоверности составляет 92%.

При оценке конвергентной валидности и ретестовой надежности опросника были опрошены студенты бакалавриата (ранее не участвовавшие в исследовании) в количестве 30 человек, из них 15 юношей и 15 девушек в возрасте 19—20 лет.

**Процедура.** В соответствии с теоретическим конструктом и гипотезой о факторах склонности личности к крайним взглядам была построена модель опросника СКВ, включающая десять шкал, психометрические характеристики которой были эмпирически исследованы и проверены в следующей последовательности:

- во-первых, экспертами осуществлялась оценка формулировок, содержания и последовательности утверждений, а также заполнения шкал опросника;
- во-вторых, после обработки первичных данных, полученных в результате опроса, была построена корреляционная матрица шкал опросника для анализа их взаимосвязи;
- в-третьих, проверялась внутренняя согласованность опросника с помощью коэффициента  $\alpha$  Кронбаха;
- в-четвертых, для доказательства согласованности конструкта и проверки гипотезы о факторах, лежащих в основе склонности к крайним взглядам, был проведен конфирматорный факторный анализ (CFA);
- в-пятых, проведен сравнительный анализ для выявления гендерных различий по показателям шкал опросника;
- в-шестых, проверена конвергентная валидность (с помощью критерия Спирмена) и ретестовая надежность (с помощью коэффициента корреляции Пирсона) опросника.

**Инструментарий.** Использованы методики: опросник «Социально-политические позиции» Г. Айзенка, Г. Вильсона (адаптирован А.В. Политаевой) [1; 10]; опросник Мини-Мульт (адаптирован В.П. Зайцевым) [4]; тест уверенности в себе (В.Г. Ромек) [12]; шкала тревоги Спилбергера—Ханина [2]; опросник уровня агрессивности Басса—Дарки [16].

**Обработка данных.** Для обработки результатов использовался пакет программ Microsoft Excel, IBM SPSS Statistics 26.0 и LISREL 8.80.

## Результаты

На основе теоретического конструкта была построена модель опросника СКВ, включающая десять шкал, из них три основных, диагностирующих крайность национальных, политических и религиозных взглядов, и семь дополнительных, измеряющих личностные характеристики. Каждая шкала включает пять утверждений, всего в опроснике 50 пунктов. Опросник основан на самоотчете респондентов, применяется шкала Лайкерта с четырьмя категориями ответа (от 1 до 4).

Перечень утверждений и шкалы опросника СКВ рассматривались тремя независимыми экспертами — психологами, имеющими высшее профильное образование; двое из экспертов — кандидаты психологических наук, имеющие стаж профессиональной деятельности более двадцати лет (Кубанский государственный университет; Иркутский государственный университет). В результате экспертного анализа четыре из пятидесяти утверждений были скорректированы, остальные пункты признаны приемлемыми, соответствующими замыслу теоретического конструкта и содержанию шкал.

Ниже приведем утверждения основных шкал опросника (последовательность в общем перечне утверждений изменена).

*Крайность национальных взглядов.*

1. Каждый народ должен жить в своем географическом регионе.
2. Люди разных национальностей должны заботиться о ее сохранении и «чистоте крови».
3. Люди некоторых национальностей вправе иметь привилегии.
4. Представители некоторых национальностей ведут себя крайне возмутительно.
5. Представители некоторых национальностей имеют плохую наследственность.

*Крайность политических взглядов.*

1. Политические институты ограничивают демократию.
2. Политическая власть ограничивает свободу, права и поступки личности.
3. В отличие от большинства чиновников и бюрократов, я знаю, какие политические решения были бы правильными.
4. Властью, как правило, наделены люди, недостойные этого.
5. Нормы и правила жизни в обществе лишают человека свободы.

*Крайность религиозных взглядов.*

6. Только религия способна противостоять разрушительному влиянию современного общества на человека.
7. За распущенность и греховность людям должно воздаваться.
8. Детей из семей разных конфессий целесообразно обучать в отдельных школах.
9. Свобода слова ведет современный мир к богохульству и хаосу.
10. Людям единой веры важно спланироваться, чтобы противостоять инакомыслию.

После проведения опроса и первичной обработки данных был проведен корреляционный анализ между шкалами опросника, значимые взаимосвязи показаны в табл. 2. Из таблицы видно, что все шкалы опросника имеют статистически достоверные корреляции, указывающие на связность конструкта, и в целом соответствуют концептуальной модели.

Таблица 2

**Значимые корреляции между шкалами опросника СКВ**

№ шкалы	1	2	3	4	5	6	7	8	9	10
1	1	0,45**	0,63**	0,19**	0,52**	0,41**	0,37**	0,48**	0,39**	0,35**
2		1	0,24**	0,18**	0,48**	0,49**	0,41**	0,48**	0,39**	0,41**
3			1	0,21**	0,45**	0,22**	0,21**	0,28**	0,25**	0,17**
4				1	0,27**	0,32**	0,18**	0,18**	0,45**	-0,12*
5					1	0,46**	0,42**	0,45**	0,44**	0,28**
6						1	0,40**	0,66**	0,61**	0,38**
7							1	0,54**	0,46**	0,36**
8								1	0,58**	0,49**
9									1	0,28**
10										1

Примечание: «\*\*» — при  $p \leq 0,01$ ; «\*» — при  $p \leq 0,05$ ; 1 — Крайность национальных взглядов; 2 — Крайность политических взглядов; 3 — Крайность религиозных взглядов; 4 — Убежденность в собственной правоте; 5 — Оправдание насилия; 6 — Отрицание социальных норм; 7 — Чувство социальной несправедливости; 8 — Неустойчивая активность; 9 — Готовность отстаивать свои интересы; 10 — Фрустрированность.

Результаты анализа внутренней согласованности шкал опросника с помощью  $\alpha$  Кронбаха показаны в табл. 3.

Коэффициент  $\alpha$  Кронбаха, демонстрирующий общую скоррелированность между переменными, по основным шкалам опросника составляет от 0,721 до 0,745, по дополнительным шкалам — от 0,691 до 0,792 соответственно; статистика пригодности свидетельствует о его удовлетворительном уровне внутренней согласованности.



Таблица 3

**Оценка внутренней согласованности шкал опросника СКВ**

№ шкалы	Название шкалы	$\alpha$ Кронбаха	Количество вопросов
<i>Основные шкалы</i>			
1	Крайность национальных взглядов	0,721	5
2	Крайность политических взглядов	0,768	5
3	Крайность религиозных взглядов	0,745	5
<i>Дополнительные шкалы</i>			
4	Убежденность в собственной правоте	0,730	5
5	Оправдание насилия	0,751	5
6	Отрицание социальных норм	0,768	5
7	Чувство социальной несправедливости	0,739	5
8	Неустойчивая активность	0,742	5
9	Готовность отстаивать свои интересы	0,691	5
10	Фрустрированность	0,792	5

При конфирматорном факторном анализе (CFA) оценивалась десятифакторная модель, являющаяся переопределенной и допускающей возможность по-разному структурировать данные. Вместе с тем в соответствии с теоретическими представлениями нами заранее были выделены факторы модели (шкалы опросника), значения индексов абсолютного и относительного согласия которой представлены в табл. 4.

Таблица 4

**Показатели индексов согласия шкал опросника СКВ**

Индексы согласия		Показатели
Индексы абсолютного соответствия	CMIN	2439,75 ( $p = 0,000$ ), ( $df = 1130$ ) $\chi^2/df = 2,16$
	RMSEA	0,062 (при 90% доверительном интервале 0,058; 0,065)
	RMR	0,069
	SRMR	0,076
Индексы относительного соответствия	NNFI	0,93
	CFI	0,94

Для оценки модели использованы критерий хи-квадрат (CMIN), квадратичная усредненная ошибка аппроксимации (RMSEA), среднеквадратичный остаток (RMR), стандартизованный среднеквадратичный остаток (SRMR), ненормированный индекс соответствия (NNFI), индекс сравнительного соответствия (CFI). При этом мы исходили из следующих значений:  $\chi^2/df < 5$  [22];  $RMSEA \leq 0,08$ ;  $RMR \leq 0,08$ ;  $SRMR \leq 0,08$ ;  $NNFI \geq 0,90$  или  $\geq 0,95$ ;  $CFI \geq 0,90$  или  $\geq 0,95$  [20].

На рис. 1 представлены факторные нагрузки (коэффициенты регрессии) и дисперсии ошибок, показывающие параметры модели. Все факторные дисперсии равны 1.

Полученные результаты статистических тестов позволяют сделать вывод о приемлемом соответствии априорной модели данным.



Рис. 1. Оценка параметров модели опросника СКВ:

Фактор 1 — Крайность национальных взглядов; Фактор 2 — Крайность политических взглядов; Фактор 3 — Крайность религиозных взглядов; Фактор 4 — Убежденность в собственной правоте; Фактор 5 — Оправдание насилия; Фактор 6 — Отрицание социальных норм; Фактор 7 — Чувство социальной несправедливости; Фактор 8 — Неустойчивая активность; Фактор 9 — Готовность отстаивать свои интересы; Фактор 10 — Фрустрированность.

Далее с помощью t-критерия сравнивались показатели шкал опросника в выборках юношей и девушек, результаты показаны в табл. 5.

Таблица 5

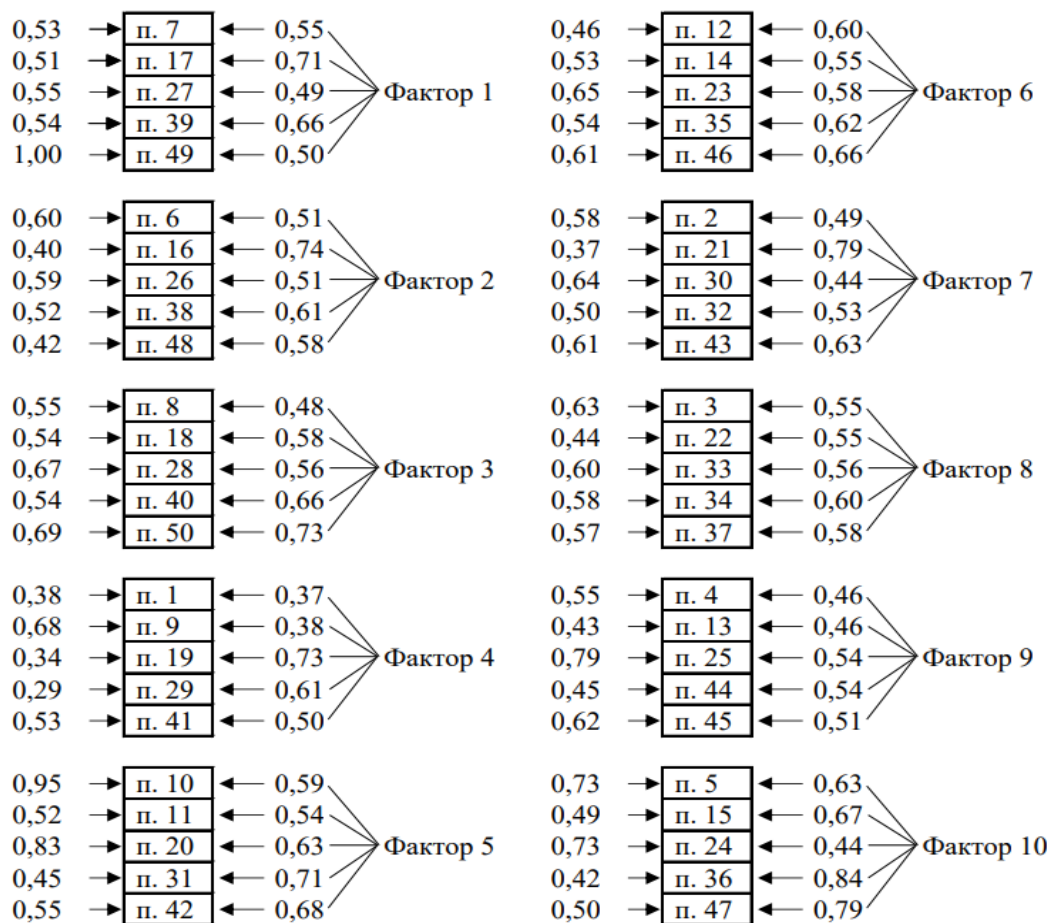
**Различия показателей шкал опросника СКВ у юношей (n = 182) и девушек (n = 123)**

№ п/п	Название шкалы	Юноши		Девушки		t	p
		М	σ	М	σ		
<i>Основные шкалы</i>							
1	Крайность национальных взглядов	8,89	3,354	10,10	3,332	-3,092	0,002
2	Крайность политических взглядов	9,80	3,493	10,52	3,071	-1,848	0,066
3	Крайность религиозных взглядов	9,32	3,380	9,50	3,590	-0,458	0,647
<i>Дополнительные шкалы</i>							
4	Убежденность в собственной правоте	14,58	2,957	13,80	2,928	2,269	0,024

5	Оправдание насилия	10,84	3,872	10,56	3,287	0,644	0,520
6	Отрицание социальных норм	10,71	3,476	12,08	3,330	-3,426	0,001
7	Чувство социальной несправедливости	13,23	3,319	15,37	2,881	-5,828	0,000
8	Неустойчивая активность	10,08	3,069	12,63	3,055	-7,152	0,000
9	Готовность отстаивать свои интересы	14,13	3,273	15,17	2,534	-2,969	0,003
10	Фрустрированность	10,84	3,723	12,15	3,756	-3,006	0,003

Были выявлены статистически достоверные различия в показателях юношей и девушек по следующим шкалам: крайность национальных взглядов ( $p \leq 0,002$ ); убежденность в собственной правоте ( $p \leq 0,024$ ); отрицание социальных норм ( $p \leq 0,001$ ); чувство социальной несправедливости ( $p \leq 0,000$ ); неустойчивая активность ( $p \leq 0,000$ ); готовность отстаивать свои интересы ( $p \leq 0,003$ ); фрустрированность ( $p \leq 0,003$ ). Также между выборками наблюдается тенденция к значимым отличиям по шкале «Крайность политических взглядов» ( $p \leq 0,066$ ).

При конвергентной валидации основных шкал опросника СКВ был использован опросник «Социально-политические позиции» Г. Айзенка, Г. Вильсона (адаптирован А.В. Политаевой), направленный на изучение личностных предпочтений и установок в сфере политической и социальной жизни; нас интересовали шкалы, измеряющие схожие психологические конструкты: «Расизм», «Либерализм» и «Религиозность». Согласно авторам, высокие баллы респондентов по шкале «Расизм» свидетельствуют о враждебности по отношению к представителям других национальностей; набравших высокие баллы по шкале «Либерализм» характеризуют приоритеты личной свободы и протест против любого вмешательства в их жизнь со стороны государства; выраженность баллов по шкале «Религиозность» говорит о высокой оценке Церкви как социального института и о вере в различные религиозные догматы [1]. В результате корреляционного анализа показано, что при уровне значимости ( $p \leq 0,01$ ) взаимосвязаны шкалы «Крайность национальных взглядов» и «Расизм» ( $r = 0,371$ ), «Крайность политических взглядов» и «Либерализм» положительно коррелирует со шкалой «Крайность религиозных взглядов» ( $r = 0,542$ ) и «Религиозность» ( $r = 0,640$ ).

Конвергентная валидность дополнительных шкал опросника СКВ проверялась с помощью опросника Мини-Мульт (адаптирован Зайцевым В.П.), теста уверенности в себе (В.Г. Ромек), шкалы тревоги Спилбергера—Ханина, опросника уровня агрессивности Басса—Дарки.

Обнаружены близкородственные связи шкалы «Убежденность в собственной правоте» со шкалами «Гипомания» ( $r = 0,454$ ), «Уверенность в себе» ( $r = 0,382$ ), «Социальная смелость» ( $r = 0,587$ ); шкалы «Оправдание насилия» со шкалами «Паранойяльность» ( $r = 0,371$ ) и «Агрессивность» ( $r = 0,362$ ); шкалы «Отрицание социальных норм» со шкалами «Психопатия» ( $r = 0,280$ ) и «Негативизм» ( $r = 0,675$ ); шкалы «Чувство социальной несправедливости» со шкалой «Обида» ( $r = 0,463$ ); шкала «Неустойчивая активность» со шкалами «Психопатия» ( $r = 0,502$ ) и «Раздражение» ( $r = 0,334$ ); шкала «Готовность отстаивать свои интересы» со шкалой «Социальная смелость» ( $r = 0,516$ ), шкала «Фрустрированность» со шкалой «Ситуативная тревожность» ( $r = 0,375$ ). Отрицательные связи имеют шкалы «Убежденность в собственной правоте» ( $r = 0,451$ ), «Неустойчивая активность» ( $r = 0,622$ ), «Готовность отстаивать свои интересы» ( $r = 0,434$ ) со шкалой «Депрессия».

Ретестовая надежность рассчитывалась по результатам повторного опроса с интервалом в три недели. Коэффициенты корреляции составили от 0,63 до 0,71 для основных шкал, от 0,61 до 0,78 — для дополнительных шкал опросника. Таким образом, показатели опросника СКВ соответствуют требованиям ретестовой надежности.

## Обсуждение результатов

Результаты исследования структуры методики с помощью корреляционной матрицы, коэффициента  $\alpha$  Кронбаха и конфирматорного факторного анализа (CFA) свидетельствуют в пользу разработанной теоретической модели, подтверждая целесообразность выделения десяти шкал, включая основные и дополнительные. Характеристики пунктов оцениваются как приемлемые и могут использоваться, однако в дальнейшем мы ориентированы на возможность улучшения некоторых из них.

Интересными представляются результаты сравнительного анализа опроса юношей и девушек, при котором обнаружены достоверные статистические различия. Оказалось, что девушки более критичны в убеждениях национального характера по сравнению с юношами; кроме того, данные опроса девушек показывают схожую тенденцию к различиям и по параметру политических взглядов. Юноши демонстрируют большую убежденность в собственной правоте, а у девушек значимо более выражены параметры: отрицание социальных норм, чувство социальной несправедливости, неустойчивая активность, готовность отстаивать свои интересы, фрустрированность. Таким образом, у респондентов выявлены гендерные особенности, ассоциируемые с факторами склонности к крайним взглядам.

При исследовании конвергентной валидности обнаружены положительные взаимосвязи основных шкал СКВ с параметрами «Расизм», «Либерализм» и «Религиозность» соответственно, которые, очевидно, во многом являются сопоставимыми. Таким образом, склонность к крайним национальным взглядам связана с антагонистичным отношением к представителям других наций, склонность к крайним политическим взглядам свидетельствует о протестном отношении к власти и государству в целом, склонность к крайним религиозным взглядам взаимосвязана с высокой оценкой личностью религиозных догм и правил.

Корреляционный анализ дополнительных шкал опросника СКВ со шкалами ранее описанных методик показал, что прочно взаимосвязаны шкала «Убежденность в собственной правоте» и шкалы «Гипомания», «Уверенность в себе», «Социальная смелость». Таким образом, оптимистическая убежденность в правильности своей позиции и чрезмерная уверенность личности соотносятся со склонностью к повышенному настроению, высокой оценкой своих способностей к принятию решений в сложных социальных ситуациях. Взаимосвязи шкалы «Оправдание насилия» и шкал «Паранойяльность» и «Агрессивность» свидетельствуют о сопоставимости оправдания применения психологического и физического насилия с агрессивностью и враждебностью, конфликтностью и склонностью обвинять других. Положительные корреляции шкалы «Отрицание социальных норм» со шкалами «Психопатия» и «Негативизм» говорят о том, что пренебрежение существующими правилами связано с импульсивностью, эмоциональной незрелостью, эгоцентризмом и оппозиционной манерой в поведении. Шкала «Чувство социальной несправедливости» положительно связана со шкалой «Обида»; таким образом, активное отстаивание Я-позиции в ситуациях уязвленности и опора на субъективное мнение в оценке равенства/неравенства соотносятся с переживаниями зависти и ненависти к окружающим за действительные или вымышленные действия. Взаимосвязи шкалы «Неустойчивая активность» со шкалами «Психопатия» и «Раздражение» обнаруживают, что подчеркнутая независимость, упорное отстаивание своего поведения коррелируют с возбудимостью, неумением планировать свои поступки, вспыльчивостью и готовностью к проявлению негативных чувств. Шкала «Готовность отстаивать свои интересы» положительно связана со шкалой «Социальная смелость»; соответственно, противодействие внешнему давлению и готовность идти навстречу опасности при отстаивании собственных интересов сочетаются с уверенностью и высокой оценкой необходимых для этого

навыков и способностей. Взаимосвязь шкалы «Фрустрированность» со шкалой «Ситуативная тревожность» свидетельствует о соотносимости параметров, указывающих на беспокойство, напряженность, воздействие стрессовой ситуации и осознание необходимости в ее изменении. Поскольку шкалы «Убежденность в собственной правоте», «Неустойчивая активность», «Готовность отстаивать свои интересы» показывают отрицательную связь со шкалой «Депрессия», можно утверждать, что перечисленные личностные факторы не свойственны лицам застенчивым, неуверенным, старательным и добросовестным.

В целом, соотношение результатов по методикам свидетельствует, что шкалы опросников сопоставимы, ретестовая проверка удовлетворительная. Таким образом, результаты анализа психометрических характеристик опросника СКВ свидетельствуют о возможности его использования.

### Заключение

Результаты апробации и психометрический анализ опросника СКВ с помощью математико-статистических процедур показывает его соответствие теоретическому конструкту. Показатели внутренней согласованности, конвергентной валидности и ретестовой надежности демонстрируют, что данный опросник может применяться для измерения склонности личности к крайним взглядам. Наряду с этим существует необходимость проверки психометрических характеристик опросника в различных социальных условиях и на разных возрастных, гендерных и профессиональных выборках, поэтому процедура стандартизации опросника СКВ и определения нормативных значений по шкалам будет проведена на следующем этапе исследования.

В перспективе разработанная методика может быть полезна в академических исследованиях, а также в профилактической деятельности, направленной на предупреждение распространения крайних взглядов и экстремистских идей в современном обществе.

### Литература

1. Айзенк Г.Ю., Вильсон Г. Как измерить личность. М.: Когито-Центр, 2000. 283 с.
2. Батаршев А.В. Базовые психологические свойства и самоопределение личности: практическое руководство по психологической диагностике. СПб: Речь, 2005. С. 44–49.
3. Бортулева Н.Л., Лобанов А.П., Шейнов В.П. Валидизация русскоязычной версии опросника социально-политических позиций // Весці БДПУ. Серія 1. Педагогіка. Психологія. Філологія. 2022. № 1. С. 57–64.
4. Епанчинцева Е.М., Семке В.Я., Гарганеева Н.П., Зайцев В.П. Вариант психологического теста Mini-Mult // Психологический журнал. 1981. Том 2. № 3. С. 118–123.
5. Казберов П.Н., Бовин Б.Г. Общая характеристика лиц, осужденных за преступления экстремистской и террористической направленности [Электронный ресурс] // Психология и право. 2019. Том 9. № 1. С. 36–53. doi:10.17759/psylaw.2019090103
6. Казберов П.Н., Спасенников Б.А., Тюньков В.В. Особенности личности осужденных за преступления террористического и экстремистского характера [Электронный ресурс] // Всероссийский криминологический журнал. 2019. Том 13. № 6. С. 921–931. doi:10.17150/2500-4255.2019.13(6).921-931
7. Калужина М.А., Пухарева Т.С. Социально-психологические паттерны, детерминирующие экстремистское мировоззрение, и их познавательная роль в решении задач оперативно-розыскной профилактики [Электронный ресурс] // Психопедагогика в правоохранительных органах. 2023. Том 28. № 2 (93). С. 152–160. doi:10.24412/1999-6241-2023-293-152-160

8. Кириленко В.П., Алексеев Г.В. Экстремисты: преступники и жертвы радикального насилия [Электронный ресурс] // Всероссийский криминологический журнал. 2019. Том 13. № 4. С. 612–628. doi:10.17150/2500-4255.2019.13(4).612-628
9. Пазухина С.В. Психологические основы психолого-педагогической профилактики экстремизма и протестного поведения в молодежной среде [Электронный ресурс] // Психология и право. 2023. Том 13. № 2. С. 206–223. doi:10.17759/psylaw.2023130215
10. Политаева А.В. Социально-политические позиции студентов: апробация и адаптация методики Г. Айзенка // Вестник БарГУ. Серия Педагогические науки. Психологические науки. Филологические науки (литературоведение). 2016. № 4. С. 72–79.
11. Психодиагностика толерантности личности / Отв. ред. Г.У. Солдатова, Л.А. Шайгерова. М.: Смысл, 2008. 172 с.
12. Ромек В.Г. Тест уверенности в себе // Психологическая диагностика. 2008. № 1. С. 59–82.
13. Сальников Е.В. Экстремистское насилие в обществе: феномен, сущность, стратегии социального бытия: Дисс. ... докт. филос. наук. Краснодар, 2015. 351 с.
14. Сейджман М. Сетевые структуры терроризма. М.: Идея-Пресс, 2008. 218 с.
15. Сочивко О.И. Психологическое сопровождение осужденных за преступления экстремистской и террористической направленности [Электронный ресурс] // Прикладная юридическая психология. 2019. № 3 (48). С. 99–103. doi:10.33463/2072-8336.2019.3(48).099-103
16. Хван А.А., Зайцев Ю.А., Кузнецова Ю.А. Опыт стандартизации опросника А. Басса и А. Дарки // Психологическая диагностика. 2008. № 1. С. 35–58.
17. Эльзесер А.С., Капустина Т.В., Жданова Д.Е., Кадыров Р.В. Методы диагностики экстремистских тенденций личности в зарубежных исследованиях [Электронный ресурс] // Современная зарубежная психология. 2022. Том 11. № 1. С. 68–79. doi:10.17759/jmfp.2022110107
18. Экстремизм и его причины / Под ред. Ю.М. Антоняна. М.: Логос, 2010. 285 с.
19. Юрасова Е.Н. Психологические особенности лиц, склонных к экстремизму, терроризму и ксенофобии // Юридическая психология. 2008. № 4. С. 27–35.
20. Kline R.B. Principles and practice of structural equation modeling. 3rd ed. New York: The Guilford Press, 2011. 432 p.
21. McCauley C., Moskalenko S. Mechanisms of Political Radicalization: Pathways Toward Terrorism // Terrorism and Political Violence. 2008. Vol. 20(3). P. 415–433. doi:10.1080/09546550802073367
22. Watkins D. The Role of Confirmatory Factor Analysis in Cross-Cultural Research // International Journal of Psychology. 1989. Vol. 24(6). P. 685–701. doi:10.1080/00207598908247839

## References

1. Eysenck H.J., Wilson G.D. Kak izmerit' lichnost'. Moscow: Kogito-Tsentr, 2000. 283 p. (In Russ.).
2. Batarshhev A.V. Bazovye psikhologicheskie svoistva i samoopredelenie lichnosti: prakticheskoe rukovodstvo po psikhologicheskoi diagnostike. Saint Petersburg: Rech', 2005, pp. 44–49. (In Russ.).
3. Bortuleva N.L., Lobanov A.P., Sheinov V.P. Validizatsiya russkoyazychnoi versii oprosnika sotsial'no-politicheskikh pozitsii [Validation of russianlanguage version of questionnaire of social-political positions]. Vestsi BDPU. Seryya 1. Pedagogika. Psikhologiya. Filalogiya = Vestsi BDPU. Seryya 1. Pedagogika. Psikhologiya. Filalogiya, 2022, no. 1, pp. 57–64. (In Russ.).

4. Epanchintseva E.M., Semke V.Ya., Garganeeva N.P., Zaitsev V.P. Variant psikhologicheskogo testa Mini-Mult [A variant of the Mini-Mult psychological test]. *Psikhologicheskii zhurnal = Psychological Journal*, 1981. Vol. 2, no. 3, pp. 118–123. (In Russ.).
5. Kazberov P.N., Bovin B.G. Obshchaya kharakteristika lits, osuzhdennykh za prestupleniya ekstremistskoi i terroristicheskoi napravlenosti [General characteristics of persons convicted of extremist and terrorist crimes] [Elektronnyi resurs]. *Psikhologiya i parvo = Psychology and Law*, 2019. Vol. 9, no 1, pp. 36–53. doi:10.17759/psylaw.2019090103 (In Russ.).
6. Kazberov P.N., Spasennikov B.A., Tyunkov V.V. Osobennosti lichnosti osuzhdennykh za prestupleniya terroristicheskogo i ekstremistskogo kharaktera [Specific Personality Characteristics of Prisoners Convicted for Terrorism and Extremism Crimes] [Elektronnyi resurs]. *Vserossiiskii kriminologicheskii zhurnal = Russian Journal of Criminology*, 2019. Vol. 13, no. 6, pp. 921–931. doi:10.17150/2500-4255.2019.13(6).921-931 (In Russ.).
7. Kaluzhina M.A., Pukhareva T.S. Sotsial’no-psikhologicheskie patterny, determiniruyushchie ekstremistskoe mirovozzrenie, i ikh poznavatel’naya rol’ v reshenii zadach operativno-rozysknoi profilaktiki [Socio-Psychological Patterns, which Determine the Extremist Worldview, and their Cognitive Role in Solving the Tasks of Crime Prevention by Detective Measures] [Elektronnyi resurs]. *Psikhopedagogika v pravookhranitel’nykh organakh = Psychopedagogy in Law Enforcement*, 2023. Vol. 28, no. 2 (93), pp. 152–160. doi:10.24412/1999-6241-2023-293-152-160 (In Russ.).
8. Kirilenko V.P., Alekseev G.V. Ekstremisty: prestupniki i zhertvy radikal’nogo nasiliya [Extremists: criminals and victims of radical violence] [Elektronnyi resurs]. *Vserossiiskii kriminologicheskii zhurnal = Russian Journal of Criminology*, 2019. Vol. 13, no. 4, pp. 612–628. doi:10.17150/2500-4255.2019.13(4).612-628 (In Russ.).
9. Pazukhina S.V. Psikhologicheskie osnovy psikhologo-pedagogicheskoi profilaktiki ekstremizma i protestnogo povedeniya v molodezhnoi srede [Psychological Foundations of Psychological and Pedagogical Prevention of Extremism and Protest Behavior among Young People] [Elektronnyi resurs]. *Psikhologiya i parvo = Psychology and Law*, 2023. Vol. 13, no. 2, pp. 206–223. doi:10.17759/psylaw.2023130215 (In Russ.).
10. Politaeva A.V. Sotsial’no-politicheskie pozitsii studentov: aprobatsiya i adaptatsiya metodiki G. Aizenka [Socio-political attitudes of students: testing and adaptation of the methodology by H. Eysenck]. *Vestnik BarGU. Seriya Pedagogicheskie nauki. Psikhologicheskie nauki. Filologicheskie nauki = BarSU Herald. Series Education/ Psychology. Philology (Literary Studies)*, 2016, no. 4, pp. 72–79. (In Russ.).
11. Soldatova G.U., Shaigerova L.A. (Eds.). *Psikhodiagnostika tolerantnosti lichnosti*. Moscow: Smysl, 2008. 172 p. (In Russ.).
12. Romek V.G. Test uverenosti v sebe. *Psikhologicheskaya diagnostika = Psychological Diagnostics*, 2008, no. 1, pp. 59–82. (In Russ.).
13. Salnikov E.V. Ekstremistskoe nasilie v obshchestve: fenomen, sushchnost’, strategii sotsial’nogo bytiya: Diss. dokt. filos. nauk. Krasnodar, 2015. 351 p. (In Russ.).
14. Sageman M. *Setevye struktury terrorizma [Understanding Terror Networks]*. Moscow: Ideya-Press, 2008. 218 p. (In Russ.).
15. Sochivko O.I. Psikhologicheskoe soprovozhdenie osuzhdennykh za prestupleniya ekstremistskoi i terroristicheskoi napravlenosti [Elektronnyi resurs]. *Prikladnaya yuridicheskaya psikhologiya = Applied Legal Psychology*, 2019, no. 3 (48), pp. 99–103. doi:10.33463/2072-8336.2019.3(48).099-103 (In Russ.).

16. Khvan A.A., Zaitsev Yu.A., Kuznetsova Yu.A. Opyt standartizatsii oprosnika A. Bassa i A. Darki. *Psikhologicheskaya diagnostika = Psychological Diagnostics*, 2008, no. 1, pp. 35–58. (In Russ.).
17. Elzesser A.S., Kapustina T.V., Zhdanova D.E., Kadyrov R.V. Metody diagnostiki ekstremistskikh tendentsii lichnosti v zarubezhnykh issledovaniyakh [Methods for diagnosing tendencies towards to extremism in foreign studies] [Elektronnyi resurs]. *Sovremennaya zarubezhnaya psikhologiya = Journal of Modern Foreign Psychology*, 2022. Vol. 11, no. 1, pp. 68–79. doi:10.17759/jmfp.2022110107 (In Russ.).
18. Antonyan Yu.M. (Ed.). *Ekstremizm i ego prichiny*. Moscow: Logos, 2010. 285 p. (In Russ.).
19. Yurasova E.N. Psikhologicheskie osobennosti lits, sklonnykh k ekstremizmu, terrorizmu i ksenofobii. *Yuridicheskaya psikhologiya = Juridical Psychology*, 2008, no. 4, pp. 27–35. (In Russ.).
20. Kline R.B. Principles and practice of structural equation modeling. 3rd ed. New York: The Guilford Press, 2011. 432 p.
21. McCauley C., Moskalkenko S. Mechanisms of Political Radicalization: Pathways Toward Terrorism. *Terrorism and Political Violence*, 2008. Vol. 20, no. 3, pp. 415–433. doi:10.1080/09546550802073367
22. Watkins D. The Role of Confirmatory Factor Analysis in Cross-Cultural Research. *International Journal of Psychology*, 1989. Vol. 24, no. 6, pp. 685–701. doi:10.1080/00207598908247839

### **Информация об авторах**

Пухарева Татьяна Сергеевна, кандидат психологических наук, доцент, доцент, кафедра социальной психологии и социологии управления, факультет управления и психологии, доцент, кафедра криминалистики и правовой информатики, юридический факультет, Кубанский государственный университет (ФГБОУ ВО КубГУ), г. Краснодар, Российская Федерация, ORCID: <https://orcid.org/0000-0002-2833-1034>, e-mail: [puchareva@bk.ru](mailto:puchareva@bk.ru)

### **Information about the authors**

Tatiana S. Pukhareva, PhD in Psychology, Docent, Associate Professor, Department of Social Psychology and Sociology of Management, Faculty of Management and Psychology, Associate Professor, Department of Criminalistics and Legal Informatics, Faculty of Law, Kuban State University, Krasnodar, Russia, ORCID: <https://orcid.org/0000-0002-2833-1034>, e-mail: [puchareva@bk.ru](mailto:puchareva@bk.ru)

Получена 04.10.2023  
Принята в печать 21.01.2024

Received 04.10.2023  
Accepted 21.01.2024